

SZAFKA GAZOWA NA ELEWACJI BUDYNKU

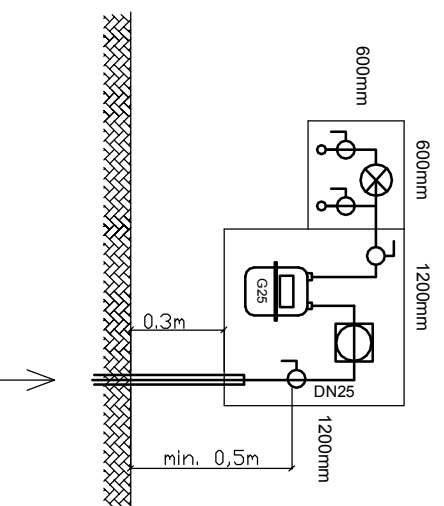

UWAGI:

- posiadanie szafki gazowej powinno zapewnić montaż kurka głównego na wysokości min. 0,5m nad poziomem terenu

OZNACZENIA:

- ♂ - zawór kulowy gwintowany, do gazu
- ♀ - filtr siatkowy, gwintowany, do gazu
- ↻ - 0,05 - odległość osi przewodu od stropu na danej kondygnacji
- ⊗ - zawór odcinający MAG-3
- ⊙ - reduktor ciśnienia

INWESTOR: Gmina Będzin ul. 11 listopada 20, Będzin		ADRES INWESTYCJI: Szkoła Podstawowa nr 8, 42-500 Będzin, ul. Orła 4, dz. nr 108/3, k.m. 39, obręb Będzin	
Termomodernizacja budynku Szkoły Podstawowej nr 8 przy ulicy Orlej w Będzinie			
JEDNOSTKA PROJEKTOWA:		WYKONAWCY:	UPRAWNIENIA:
 SILESIA Architekci ul. Rolna 43, 40-555 Katowice, tel. 032 745 24 24, 601 639 719		Projektant:	586/03
		Operawiel:	
		mgr inż. Lukasz Kaczmarek	
UMIACI WYMAGOWANIE (cm)		BRANŻA:	
DATA: 18.03.2016 r.		SANITARNA	
FAZA: PROJEKT WYKONAWCZY		SKALA: 1:100	
		NUMER ARKUSZA: IS.13	